



山东工商学院
Shandong Institute of Business and Technology

本科专业人才培养方案
(2015 版)

会计学院印制

二〇一五年九月

目 录

会计学专业本科人才培养方案	3
会计学专业（ACCA 方向）本科人才培养方案.....	11
审计学专业本科人才培养方案	19
财务管理专业本科人才培养方案.....	27
财务管理本科专业（春季招生）人才培养方案.....	35
资产评估学专业本科人才培养方案.....	43

会计学专业本科人才培养方案

(管理学学科, 工商管理类, 120203K)

一、培养目标

本专业培养德、智、体、美全面发展, 具有良好的人文素养和务实精神, 具备经济、管理、法律等知识, 掌握现代会计专业知识和技能, 熟悉有关财经政策和财经法规, 熟练操作通用财务与审计软件, 能在企事业单位、政府机关和社会中介机构胜任会计、财务、审计及管理咨询工作的复合型、应用型高级专门人才。

二、培养要求

(1) 具有正确的价值观, 健全的心理, 健康的体魄, 良好的思想品德、社会公德、职业道德及较高的科学素质和人文素养。

(2) 掌握经济学、管理学、金融学和会计学的基本理论和基础知识, 具有较强的会计专业技能、职业判断能力和综合分析能力;

(3) 掌握会计学的定性和定量分析方法, 具有较强的语言与文字表达能力、人际沟通与信息获取能力、计算机运用能力以及独立分析解决会计实际问题的能力;

(4) 拥有国际视野, 熟练掌握一门外国语, 熟悉国内外会计相关的政策、法规和国际会计惯例, 了解本学科的理论前沿和发展动态;

(5) 具有创新意识, 熟练掌握文献检索和会计学研究方法, 具有较强的自主学习能力和科研能力;

(6) 具有较强的法律意识和政策水平, 能依法从事会计、财务、审计及管理咨询等方面的工作。

三、主干学科

工商管理、经济学、法学。

四、核心课程

管理学、微观经济学、宏观经济学、统计学、金融学、税法、基础会计、财务管理、中级财务会计 I、中级财务会计 II、成本会计、管理会计 (Management Accounting)、高级财务会计、审计学、政府与非营利组织会计、会计制度设计、财务分析、国际会计准则 (International Accounting Standards)、会计信息系统等。

五、修业年限

实行弹性学制, 标准学制为 4 年, 可提前 1 年或延长 2 年毕业。

六、授予学位

管理学学士。

七、课程设置与学分要求

本专业毕业最低学分为 165 学分, 其中: 公共基础课程 48 学分, 通识选修课程 10 学分, 主干学科与核心课程 32 学分, 专业方向或模块课程 22.5 学分, 院部选修课程 10 学分, 实践教学环节 30.5 学分, 素质拓展环节 12 学分。

会计学本科专业课程设置与学时分配表

课程类别	门数	学分	学分百分比	课堂学时	课堂学时百分比
公共基础课程	18	48	29.09%	800	40.24%
通识选修课程	5	10	6.06%	160	8.05%
主干学科与核心课程	12	32	19.39%	512	25.75%
专业方向或模块课程	13	22.5	13.64%	360	18.11%
院部选修课程	5	10	6.06%	160	8.05%
小计	54	122.5	74.24%	1988	100.00%
实践教学环节		32.5	19.70%		
素质拓展环节		10	6.06%		
合计	54	165	100.00%	1988	100.00%

八、会计学专业教学安排表

见下页。

会计学专业本科教学计划安排表

课程类型	序号	课程编号	课程名称	学分	学时			开课学期和周学时								教学单位		
					讲授	实验	课外	一	二	三	四	五	六	七	八			
公共基础课 (必修)	1	136101	马克思主义基本原理概论	2	32							2						马克思院
	2	136201	毛泽东思想和中国特色社会主义理论体系概论	3	48		48							3				马克思院
	3	136301	思想道德修养与法律基础	2	32		16	2										马克思院
	4	136401	中国近现代史纲要	2	32				2									马克思院
	5	036001	大学英语 I	4	64			4										外语学院
	6	036002	大学英语 II	4	64				4									外语学院
	7	036003	大学英语 III	4	64					4								外语学院
	8	706101	大学体育 I	0.5	16		16	1										体育部
	9	706102	大学体育 II	0.5	16		16		1									体育部
	10	706103	大学体育 III	0.5	16		16			1								体育部
	11	706104	大学体育 IV	0.5	16		16				1							体育部
	12	116301	高等数学 I	5	80			5										数学学院
	13	116302	高等数学 II	5	80				5									数学学院
	14	116403	线性代数	3	48					3								数学学院
	15	116202	概率论与数理统计	4	64						4							数学学院
	16	176602	大学计算机基础	3	48			3										计算机院
	17	176605	Python 程序设计	3	48				3									计算机院
	18	206401	大学语文	2	32			2										人文学院
			小 计	48	800		128	17	15	8	7	0	3	0	0	0		
学科基础课	1	016601	微观经济学	3	48				3								经济学院	
	2	016602	宏观经济学	2	32					2							经济学院	
	3	196101	金融学	3	48						3						金融学院	
	4	076101	管理学	2	32			2									管理学院	
	5	046101	统计学	3.5	48	12						3					统计学院	
	6	086201	基础会计	3.5	40	16			2.5								会计学院	
	7	086303	财务管理	3	48						3						会计学院	
			小 计	20	296	28	0	2	5.5	2	6	3	0	0	0	0		

课程类型	序号	课程编号	课程名称	学分	学时			开课学期和周学时								教学单位
					讲授	实验	课外	一	二	三	四	五	六	七	八	
专业核心课	1	086202	中级财务会计 I	5	64	16			4							会计学院
	2	086203	中级财务会计 II	3.5	56					3.5						会计学院
	3	086204	成本会计	2.5	32	8				2						会计学院
	4	086206	高级财务会计	2.5	32	8					2					会计学院
	5	086205	管理会计（双语）	2	32							2				会计学院
			小 计	15.5	216	32	0	0	0	4	5.5	2	2	0	0	
专业方向或模块课	1	086211	会计理论	2	32							2			会计学院	
	2	086422	审计学	5	64	16							4		会计学院	
	3	086207	政府与非营利组织会计	2	32							2			会计学院	
	4	086306	财务分析	2	32							2			会计学院	
	5	086208	财务会计（双语）	3	48						3				会计学院	
	6	086212	国际会计准则（双语）	2	32								2		会计学院	
	7	086109	管理文献阅读与写作	1.5	24						1.5				会计学院	
	8	086312	税法	3	48				3						会计学院	
	9	086214	会计信息系统与软件应用	3.5	24	32					1.5				会计学院	
	10	086216	Excel 在会计中的应用	3	24	24						1.5			会计学院	
	11	086322	企业资源规划模拟	2		32						/			会计学院	
	12	086213	会计综合实验	2.5		40							/		会计学院	
		小 计	31.5	360	144	0	0	0	3	0	6	7.5	6	0		
院部选修课	1	086521	资产评估	2	32								2		会计学院	
	2	086305	公司战略与风险管理	2	32								2		会计学院	
	3	086313	税务筹划	2	32							2			会计学院	
	4	086405	内部控制学	2	32							2			会计学院	
	5	086209	金融企业会计	2	32								2		会计学院	
	6	086210	会计制度设计	2	32						2				会计学院	
			任选 5 门，每门 2 学分，共 10 学分													
		小 计	10	160	0	0	0	0	0	0	2	4	6	0		

课程类型	序号	课程编号	课程名称	学分	学时			开课学期和周学时								教学单位	
					讲授	实验	课外	一	二	三	四	五	六	七	八		
通识课	1	026153	经济法	2	32						2					法学院	
	2	126414	中国文化经典导修	2	32					2						公共学院	
	3	016351	证券投资学	2	32							2				经济学院	
			全院选修	2	32			任选2门，每门2学分									
			全院选修	2	32												
			小计	10	160	0	0	0	0	2	2	2	0	0	0		
素质拓展环节	1	136601	形式与政策	2	16		112	112 (1-2 学期 8 课时, 其余每学期 16 课时)								马克思院、宣传部	
	2	756101	社会实践	2				/								团委	
	3	736301	职业生涯规划与设计	1	16			/								招就处	
	4	736302	就业指导与创业教育	1	16								/			招就处	
	5	086231	专业素质拓展 I	1			16	/								会计学院	
	6	086232	专业素质拓展 II	1			16		/							会计学院	
	7	086233	专业素质拓展 III	1			16			/						会计学院	
	8	086234	专业素质拓展 IV	1			16					/				会计学院	
	9	716101	军训 (含军事理论)	/	36			/								学生处、武装部	
				小计	10	84		176	0	0	0	0	0	0	0	0	
	总计				145	1988	204	304	19	20.5	19	20.5	17	16.5	12	0	

说明：

1. 军训（含军事理论）。军训安排在入学后第一学期，时间为 2 周，军训结束时要求写出体会性总结报告。军训（含军事理论）计 1 学分。

2. 劳动实践课。第二学年学校统一安排 30 小时劳动课，不计学分。

3. 社会实践课。主要包括社会服务类、社会调查类、劳务（勤工助学）类、重大社团活动及科技创新活动内容。前三学年每学期社会实践时间不少于 1 周，实践结束后提交不少于 3000 字的实践、调查报告，每学期给予 0.5 学分，三学年共计 3 学分。

4. 思想政治理论课实践教学。按照《中共山东工商学院委员会 山东工商学院关于进一步加强和改进思想政治理论课教学的实施意见》（党发〔2005〕17 号）文件有关规定执行，与社会实践统筹进行。

5. 其他实践环节按照届时具体要求进行。

对少数优秀学生拟提前毕业者，经院（部）审查，教务处同意，可用多修的课堂教学学分等抵社会实践和毕业实习学分，其他实践环节则不得免修或替代。

十、课程流程图

见下页。

会计学专业本科课程流程图

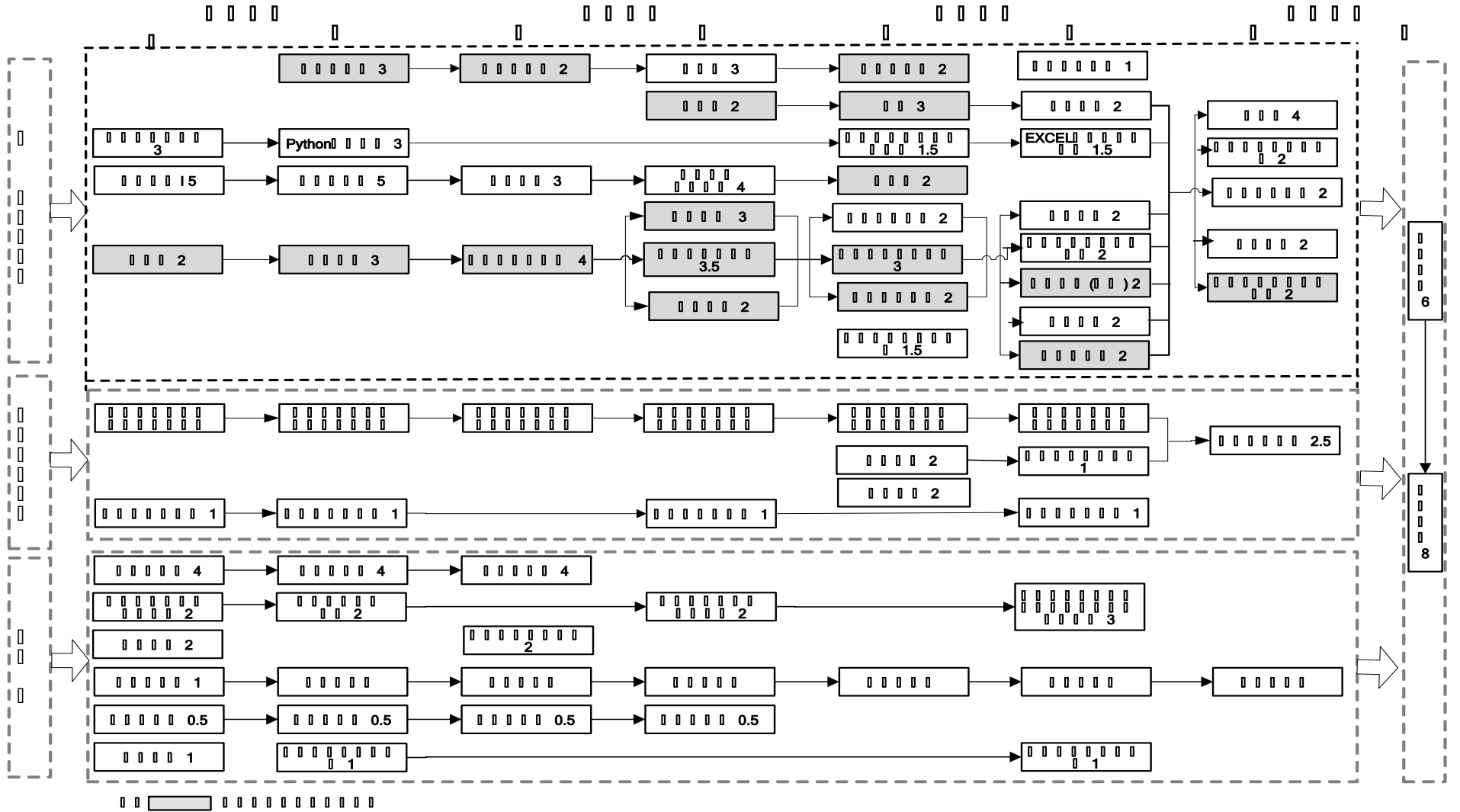

会计学专业（ACCA 方向）本科人才培养方案

（管理学学科，工商管理类，120203K）

一、培养目标

本专业培养德、智、体、美全面发展，具有良好的人文素养和务实精神，具备经济、管理、法律等知识，掌握现代会计基本理论、基本知识和基本技能，具有 ACCA 资格和较强的实际操作能力，熟悉国内外有关财经政策和财经法规，熟练操作通用会计、财务与审计软件，既懂得中国实际又特别精通国际会计、审计惯例，能在大型跨国公司、企业集团、外资机构、国际会计公司以及国内会计师事务所、证券、保险、银行等国内外单位和机构胜任会计、财务、审计及管理咨询工作的复合型、应用型高级专门人才。

二、培养要求

（1）具有正确的价值观，健全的心理，健康的体魄，良好的思想品德、社会公德、职业道德及较高的科学素质和人文素养。

（2）掌握经济学、管理学、金融学 and 会计学的基本理论和基础知识，具有较强的会计、审计、工商管理等方面的专业技能、职业判断能力和综合分析能力，具备高标准的国际财务专业水平；

（3）掌握国内外会计学的定性和定量分析方法，具有较强的语言与文字表达能力、人际沟通与信息获取能力、计算机运用能力以及独立分析解决会计实际问题的能力；

（4）具备娴熟的专业财务英语听说读写技能，拥有国际视野，熟悉国内外会计相关的政策、法规及国际会计准则和惯例，了解本学科的理论前沿和发展动态；

（5）具有创新意识，熟练掌握国内外文献检索和会计学研究方法，具有较强的自主学习能力和科研能力；

（6）具有较强的法律意识和政策水平，能依法从事国内外会计、财务、审计及管理咨询等方面的工作。

三、主干学科

工商管理、经济学、法学。

四、核心课程

管理学、微观经济学、宏观经济学、统计学、金融学、基础会计、会计师与企业（Account in Business）、成本会计、管理会计（Management Accounting）、财务会计（Financial Accounting）、公司法与商法（Corporate and Business Law）、业绩管理（Performance Management）、税务（Taxation）、财务报告（Financial Reporting）、审计与认证业务（Audit and Assurance）、财务管理（Financial Management）、公司治理风险管理及职业操守（Governance, Risk and Ethics）、公司报告（Corporate Reporting）、商务分析（Business Analysis）、高级财务管理（Advanced Financial Management）、高级业绩管理（Advanced Performance Management）、高级税务（Advanced Taxation）、高级审计与认证业务（Advanced Audit and Assurance）、国际会计准则（双语）、会计信

息系统等。

五、修业年限

实行弹性学制，标准学制为4年，可提前1年或延长2年毕业。

六、授予学位

管理学学士。

七、课程设置与学分要求

本专业毕业最低学分为181.5学分，其中，公共基础课程48学分，通识选修课程8学分，主干学科与核心课程37.5学分，专业方向或模块课程37学分，院部选修课程9.5学分，实践教学环节29.5学分，素质拓展环节12学分。

会计学本科专业（ACCA方向）课程设置与学时分配表

课程类别	门数	学分	学分百分比	课堂学时	课堂学时百分比
公共基础课程	18	48	26.74%	800	35.21%
通识选修课程	5	8	4.46%	128	5.63%
主干学科与核心课程	12	37.5	20.89%	600	26.41%
专业方向或模块课程	15	37	20.61%	592	26.06%
院部选修课程	5	9.5	5.29%	152	6.69%
小计	55	140	77.99%	2272	100.00%
实践教学环节		29.5	16.44%		
素质拓展环节		10	5.57%		
合计	55	179.5	100.00%	2272	100.00%

八、会计学专业教学安排表

见下页。

会计学专业本科教学计划安排表

课程类型	序号	课程编号	课程名称	学分	学时			开课学期和周学时								教学单位		
					讲授	实验	课外	一	二	三	四	五	六	七	八			
公共基础课 (必修)	1	136101	马克思主义基本原理概论	2	32							2						马克思院
	2	136201	毛泽东思想和中国特色社会主义理论体系概论	3	48		48							3				马克思院
	3	136301	思想道德修养与法律基础	2	32		16	2										马克思院
	4	136401	中国近现代史纲要	2	32				2									马克思院
	5	036001	大学英语 I	4	64			4										外语学院
	6	036002	大学英语 II	4	64				4									外语学院
	7	036003	大学英语 III	4	64					4								外语学院
	8	706101	大学体育 I	0.5	16		16	1										体育部
	9	706102	大学体育 II	0.5	16		16		1									体育部
	10	706103	大学体育 III	0.5	16		16			1								体育部
	11	706104	大学体育 IV	0.5	16		16				1							体育部
	12	116301	高等数学 I	5	80			5										数学学院
	13	116302	高等数学 II	5	80				5									数学学院
	14	116403	线性代数	3	48					3								数学学院
	15	116202	概率论与数理统计	4	64						4							数学学院
	16	176602	大学计算机基础	3	48			3										计算机院
	17	176605	Python 程序设计	3	48				3									计算机院
	18	206401	大学语文	2	32			2										人文学院
			小 计	48	800	0	128	17	15	8	7	0	3	0	0			
学科基础课	1	016601	微观经济学	3	48				3								经济学院	
	2	016602	宏观经济学	2	32					2							经济学院	
	3	196101	金融学	3	48						3						金融学院	
	4	076101	管理学	2	32			2									管理学院	
	5	046101	统计学	3.5	48	12						3					统计学院	
	6	086201	基础会计	3.5	40	16		2.5									会计学院	
	7	086336	F4 公司法与商法 Corporate and Business Law	4	64					4							会计学院	
			小 计	21	312	28	0	4.5	3	6	3	3	0	0	0			

课程类型	序号	课程编号	课程名称	学分	学时			开课学期和周学时								教学单位		
					讲授	实验	课外	一	二	三	四	五	六	七	八			
专业核心课	1	086236	F1 会计师与企业 Accountant in Business	4	64				4								会计学院	
	2	086237	F3 财务会计 Financial Accounting	4	64				4								会计学院	
	3	086338	F9 财务管理 Financial Management	3	48							3					会计学院	
	4	086238	F2 管理会计 Management Accounting	4	64				4								会计学院	
	5	086436	F8 审计与业务认证 Audit and Assurance	3	48						3						会计学院	
			小 计	18	288	0	0	0	12	0	3	3	0	0	0			
	2	086337	F6 税务 Taxation	3	48					3							会计学院	
	3	086239	F7 财务报告 Financial Reporting	3	48						3						会计学院	
	4	086437	P1 公司治理、风险管理及职业操守 Governance,Risk and Ethics	3	48							3					会计学院	
	5	086240	P2 公司报告 Corporate Reporting	3	48								3				会计学院	
	6	086339	P3 商务分析 Business Analysis	3	48								3				会计学院	
	7	086340	P4 高级财务管理 Advanced Financial Accounting	3	48										3		会计学院	
	8	086117	P5 高级业绩管理 Advanced Performance Management	3	48										3		会计学院	
	9	086235	会计英语	2	32			2									会计学院	
	10	086421	审计学	3.5	48	8				3							会计学院	
	11	086214	会计信息系统与软件应用	3.5	24	32						1.5					会计学院	
	12	086222	中级财务会计	5	64	16						4					会计学院	
	13	086216	Excel 在会计中的应用	3	24	24							1.5				会计学院	
	14	086322	企业资源规划模拟	2		32								/			会计学院	
15	086213	会计综合实验	2.5		40									/		会计学院		

课程类型	序号	课程编号	课程名称	学分	学时			开课学期和周学时								教学单位
					讲授	实验	课外	一	二	三	四	五	六	七	八	
			小计	46.5	592	152	0	2	0	10	3	8.5	7.5	6	0	
院部选修课	1	086521	资产评估	2	32									2		会计学院
	2	086204	成本会计	2.5	32	8							2		会计学院	
	3	086315	税法	2	32								2		会计学院	
	4	086207	政府与非营利组织会计	2	32						2				会计学院	
	5	086109	管理文献阅读与写作	1.5	24					1.5					会计学院	
				小计	10	152	8	0	0	0	0	1.5	2	4	2	0
通识课	2	126414	中国文化经典导修	2	32					2						公共学院
	3		通识任选课1	2	32											
	4		通识任选课2	2	32											
	5		通识任选课3	2	32											
				小计	8	128	0	0	0	0	2	0	0	0	0	0
素质拓展环节	1	136601	形势与政策	2	16		112	112 (1-2 学期 8 课时, 其余每学期 16 课时)								马克思院、宣传部
	2		社会实践	2				/								团委
	3	736301	职业生涯规划与设计	1	16			/								招就处
	4	736302	就业指导与创业教育	1	16								/			招就处
	5	086231	专业素质拓展 I	1			16	/								会计学院
	6	086232	专业素质拓展 II	1			16	/								会计学院
	7	086233	专业素质拓展 III	1			16			/						会计学院
	8	086234	专业素质拓展 IV	1			16					/				会计学院
	9	716101	军训 (含军事理论)	/	36			/								学生处、武装部
				小计	10	84		176	0	0	0	0	0	0	0	0
总计				161.5	2272	188	304	23.5	30	26	17.5	15	16	8	0	

九、实践性教学环节

会计学专业（ACCA 方向）本科实践性教学环节安排表

实践环节名称	总时间	总学分	各环节完成学期及学时分配								备注		
			第一学年		第二学年		第三学年		第四学年				
			1	2	3	4	5	6	7	8			
实验环节	基础会计实验	16 学时	1	16 学时									
	统计学上机	12 学时	0.5					12 学时					
	审计学上机	8 学时	0.5			8 学时							
	中级财务会计上机	16 学时	1					16 学时					
	成本会计上机实验	8 学时	0.5						8 学时				
	Excel 在会计中的应用上机	24 学时	1.5						24 学时				
	会计信息系统与软件应用	32 学时	2					32 学时					
	企业资源规划模拟实验	32 学时	2						32 学时				
	会计综合实验	40 学时	2.5							40 学时			
小计			11.5										
其他实践环节	形势与政策	128 小时	2	/	/	/	/	/	/	/	/		
	劳动	30 小时				30 小时							
	思想政治理论课实践			思想政治理论课实践与社会实践统筹进行									
	认识实习												
	生产实习												
	职业生涯规划与设计	16 小时	1		/								
	就业指导与创业教育	16 小时	1						/				
	专业素质拓展	64 小时	4	/	/		/		/				
	学年论文（综合性）	2 周	2						2 周				
	毕业实习	8 周	8									8 周	
毕业论文	8 周	8									8 周		
小计			26										
合计			37.5										

说明:

10. 军训（含军事理论）。军训安排在入学后第一学期，时间为 2 周，军训结束时要求写出体会性总结报告。军训（含军事理论）计 1 学分。

2. 劳动实践课。第二学年学校统一安排 30 小时劳动课，不计学分。

3. 社会实践课。主要包括社会服务类、社会调查类、劳务（勤工助学）类、重大社团活动及科技创新活动内容。前三学年每学期社会实践时间不少于 1 周，实践结束后提交不少于 3000 字的实践、调查报告，每学期给予 0.5 学分，三学年共计 3 学分。

4. 思想政治理论课实践教学。按照《中共山东工商学院委员会 山东工商学院关于进一步加强和改进思想政治理论课教学的实施意见》（党发〔2005〕17 号）文件有关规定执行，与社会实践统筹进行。

5. 其他实践环节按照届时具体要求进行。

对少数优秀学生拟提前毕业者，经院（部）审查，教务处同意，可用多修的课堂教学学分等抵社会实践和毕业实习学分，其他实践环节则不得免修或替代。

十、课程流程图

见下页。

会计学专业本科课程流程图

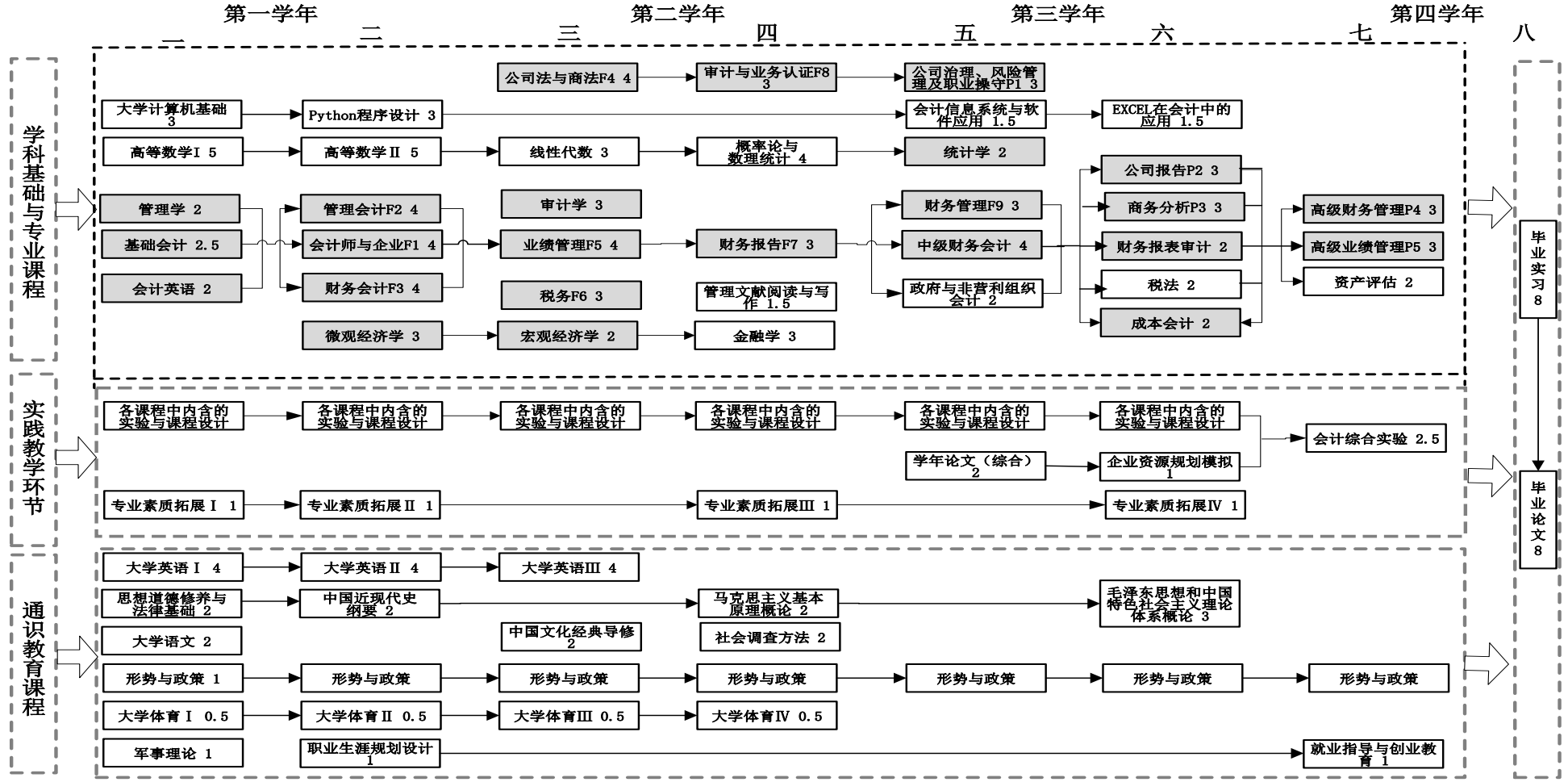

审计学专业本科人才培养方案

(管理学学科, 工商管理类, 120207)

一、培养目标

本专业培养具有良好的科学与人文素质, 品德优良, 基础扎实, 知识面宽, 掌握经济学、管理学和会计学知识, 通晓系统的审计理论知识和审计专业技能, 熟悉有关财经法律法规, 能在各类组织胜任审计管理与实务操作, 具备知识、能力、素质“三位一体”的复合型、应用型专门人才。

二、培养要求

(1) 具有正确的价值观, 健全的心理, 健康的体魄, 良好的思想品德、社会公德、职业道德及较高的科学素质和人文素养;

(2) 掌握经济学、管理学、金融学、会计学 and 审计学的基本理论和基础知识, 具有较强的审计专业技能、职业判断能力和综合分析能力;

(3) 掌握审计学的定性和定量分析方法, 具有较强的语言与文字表达能力、人际沟通与信息获取能力、计算机运用能力以及独立分析解决会计、审计实际问题的能力;

(4) 熟悉国内外与审计相关的法律法规、方针政策和国际审计惯例, 了解本学科的理论前沿和发展动态;

(5) 掌握一门外国语, 具有较强的听、说、读、写能力, 具有与中外审计界进行有效沟通与交流的能力;

(6) 掌握文献检索、资料查询和收集的基本方法, 具有独立获取审计新知识和从事审计科学研究的能力;

(7) 具有较强的法律意识和政策水平, 能依法从事会计、财务、审计及管理咨询等方面的工作。

三、主干学科

工商管理、应用经济学、法学。

四、核心课程

微观经济学、宏观经济学、管理学、金融学、经济法、税法、基础会计、中级财务会计、高级财务会计、成本会计、财务管理、审计学原理、注册会计师审计、政府审计、经济效益审计、审计案例、内部审计 (Internal Auditing)、审计与鉴证服务 (Auditing and Assurance Services)、公司战略与风险管理、内部控制学、Excel 在审计中应用等。

五、修业年限

实行弹性学制, 标准学制为 4 年, 可提前 1 年或延长 2 年毕业。

六、授予学位

管理学学士。

七、课程设置与学分要求

本专业毕业最低学分为 165 学分, 其中, 公共基础课程 48 学分, 通识选修课程 10 学分, 主干学科与核心课程 34.5 学分, 专业方向或模块课程 21.5 学分, 院部选修课程

10 学分，实践教学环节 31 学分，素质拓展环节 10 学分。

审计学本科专业课程设置与学时分配表

课程类别	门数	学分	学分百分比	课堂学时	课堂学时百分比
公共基础课程	18	48	29.09%	800	39.68%
通识选修课程	5	10	6.06%	160	7.94%
主干学科与核心课程	12	34.5	20.91%	552	27.38%
专业方向或模块课程	13	21.5	13.03%	344	17.06%
院部选修课程	5	10	6.06%	160	7.94%
小计	53	124	75.15%	2016	100.00%
实践教学环节	0	31	18.79%		
素质拓展环节	0	10	6.06%		
合计	53	165	100.00%	2016	100.00%

八、审计学专业教学安排表

见下页。

审计学专业本科教学计划安排表

课程类型	序号	课程编号	课程名称	学分	学时			开课学期和周学时								教学单位	
					讲授	实验	课外	一	二	三	四	五	六	七	八		
公共基础课 (必修)	1	136101	马克思主义基本原理概论	2	32							2					马克思院
	2	136201	毛泽东思想和中国特色社会主义理论体系概论	3	48		48							3			马克思院
	3	136301	思想道德修养与法律基础	2	32		16	2									马克思院
	4	136401	中国近现代史纲要	2	32				2								马克思院
	5	156101	大学英语 I	4	64			4									外语学院
	6	156102	大学英语 II	4	64				4								外语学院
	7	156103	大学英语 III	4	64					4							外语学院
	8	706101	大学体育 1	0.5	16		16	1									体育部
	9	706102	大学体育 2	0.5	16		16		1								体育部
	10	706103	大学体育 3	0.5	16		16			1							体育部
	11	706104	大学体育 4	0.5	16		16				1						体育部
	12	116301	高等数学 I	5	80			5									数学学院
	13	116302	高等数学 II	5	80				5								数学学院
	14	116403	线性代数	3	48					3							数学学院
	15	116202	概率论与数理统计	4	64						4						数学学院
	16	176602	大学计算机基础	3	48			3									计算机院
	17	176605	Python 程序设计	3	48				3								计算机院
	18	206401	大学语文	2	32			2									人文学院
			小 计	48	800		128	17	15	8	7	0	3	0	0		
学科基础课	1	016601	微观经济学	3	48				3							经济学院	
	2	016602	宏观经济学	2	32					2						经济学院	
	3	196101	金融学	3	48						3					金融学院	
	4	076101	管理学	2	32			2								管理学院	
	5	046101	统计学	3.5	48	12						3				统计学院	
	6	086201	基础会计	3.5	40	16			2.5							会计学院	
	7	086308	财务管理	2	32						2					会计学院	
			小 计	19	280	28	0	2	5.5	2	5	3	0	0	0		
专业核心课	1	086221	中级财务会计	5.5	80	8				5						会计学院	
	2	086401	审计学原理	3	48					3						会计学院	
	3	086402	注册会计师审计	5	64	16						4				会计学院	
	4	086403	政府审计	2	32									2		会计学院	
	5	086404	经济效益审计	3	48								3			会计学院	
			小 计	18.5	272	24	0	0	0	8	0	4	3	2	0		

课程类型	序号	课程编号	课程名称	学分	学时			开课学期和周学时								教学单位
					讲授	实验	课外	一	二	三	四	五	六	七	八	
专业方向或模块课	1	086224	高级财务会计	2	32						2					会计学院
	2	086204	成本会计	2.5	32	8					2					会计学院
	3	086312	税法	3	48							3				会计学院
	4	086305	公司战略与风险管理	2	32								2			会计学院
	5	086406	审计与鉴证服务（双语）	2	32								2			会计学院
	6	086407	内部审计（双语）	2	32									2		会计学院
	7	086409	审计案例	2	32									2		会计学院
	8	086411	审计专题	2	32								2			会计学院
	9	086214	会计信息系统与软件应用	3.5	24	32						1.5				会计学院
	10	086322	企业资源规划模拟	2		32								/		会计学院
	11	086408	Excel 在审计中的应用	3	24	24							1.5			会计学院
	12	086416	审计综合实验	2		32								/		会计学院
	13	086109	管理文献阅读与写作	1.5	24							1.5				会计学院
		小 计	29.5	344	128		0	0	0	4	6	7.5	4	0		
院部选修课	1	086209	金融企业会计	2	32							2			会计学院	
	2	086223	管理会计	2	32						2				会计学院	
	3	086207	政府与非营利组织会计	2	32							2			会计学院	
	4	086306	财务分析	2	32						2				会计学院	
	5	086521	资产评估	2	32								2		会计学院	
			小 计	10	160	0	0	0	0	0	4	4	2	0		
通识课	1	026153	经济法	2	32				2						法学院	
	2	126414	中国文化经典导修	2	32					2					公共学院	
	3	086405	内部控制学	2	32					2					会计学院	
			全院选修	2	32					任选 2 门，每门 2 学分						
			全院选修	2	32											
			小 计	10	160		0	0	0	2	4	2	2	0	0	
素质拓展环节	1	136601	形式与政策	2	16		112	1-2 学期 8 课时，其余每学期 16 课时								马克思院、宣传部
	2	756101	社会实践	2				/							团委	
	3	736301	职业生涯规划与设计	1	16			/							招就处	
	4	736302	就业指导与创业教育	1	16								/		招就处	
	5	086231	专业素质拓展 I	1		16	/								会计学院	
	6	086232	专业素质拓展 II	1		16	/								会计学院	
	7	086233	专业素质拓展 III	1		16		/							会计学院	
	8	086234	专业素质拓展 IV	1		16					/				会计学院	
	9	716101	军训（含军事理论）	1	36		/								学生处、武装部	
			小 计	10	84		176	0	0	0	0	0	0	0		
合计				145	2100	180	304	19	205	20	20	19	195	8	0	

九、实践性教学环节

审计学专业本科实践性教学环节安排表

实践环节名称	总时间	总学分	各环节完成学期及学时分配								备注	
			第一学年		第二学年		第三学年		第四学年			
			1	2	3	4	5	6	7	8		
实验环节	基础会计手工实验	16 学时	1	16 学时								
	统计学上机	12 学时	0.5					12 学时				
	中级财务会计上机	8 学时	0.5			8 学时						
	成本会计实验	8 学时	0.5			8 学时						
	注册会计师审计实验	16 学时	1					16 学时				
	会计信息系统与软件应用	32 学时	2					32 学时				
	Excel 在审计中的应用上机	24 学时	1.5					24 学时				
	企业资源规划模拟实验	32 学时	2							32 学时		
	审计综合实验	32 学时	2							32 学时		
小计		11										
形势与政策	128 学时	2	/	/	/	/	/	/	/	/		
劳动	30 小时				30 小时							
思想政治理论课实践			思想政治理论课实践与社会实践统筹进行									
认识实习												
生产实习												
专业实习	4 周	4					/					
职业生涯规划与设计	16 学时	1		/								
就业指导与创业教育	16 学时	1							/			
专业素质拓展	64 学时	4	/	/		/		/				
学年论文（综合性）	2 周	2						2 周				
毕业实习	6 周	6								6 周		
毕业论文	8 周	8								8 周		
小计		28										
合计		39										

说明：

1. 军训（含军事理论）。军训安排在入学后第一学期，时间为 2 周，军训结束时要求写出体会性总结报告。军训（含军事理论）计 1 学分。

2. 劳动实践课。第二学年学校统一安排 30 小时劳动课，不计学分。

3. 社会实践课。主要包括社会服务类、社会调查类、劳务（勤工助学）类、重大社团活动及科技创新活动内容。前三学年每学期社会实践时间不少于 1 周，实践结束后提交不少于 3000 字的实践、调查报告，每学期给予 0.5 学分，三学年共计 3 学分。

4. 思想政治理论课实践教学。按照《中共山东工商学院委员会 山东工商学院关于进一步加强和改进思想政治理论课教学的实施意见》（党发〔2005〕17 号）文件有关规定执行，与社会实践统筹进行。

5. 其他实践环节按照届时具体要求进行。

对少数优秀学生拟提前毕业者，经院（部）审查，教务处同意，可用多修的课堂教学学分等抵社会实践和毕业实习学分，其他实践环节则不得免修或替代。

十、课程流程图

见下页。

审计学专业本科课程流程图

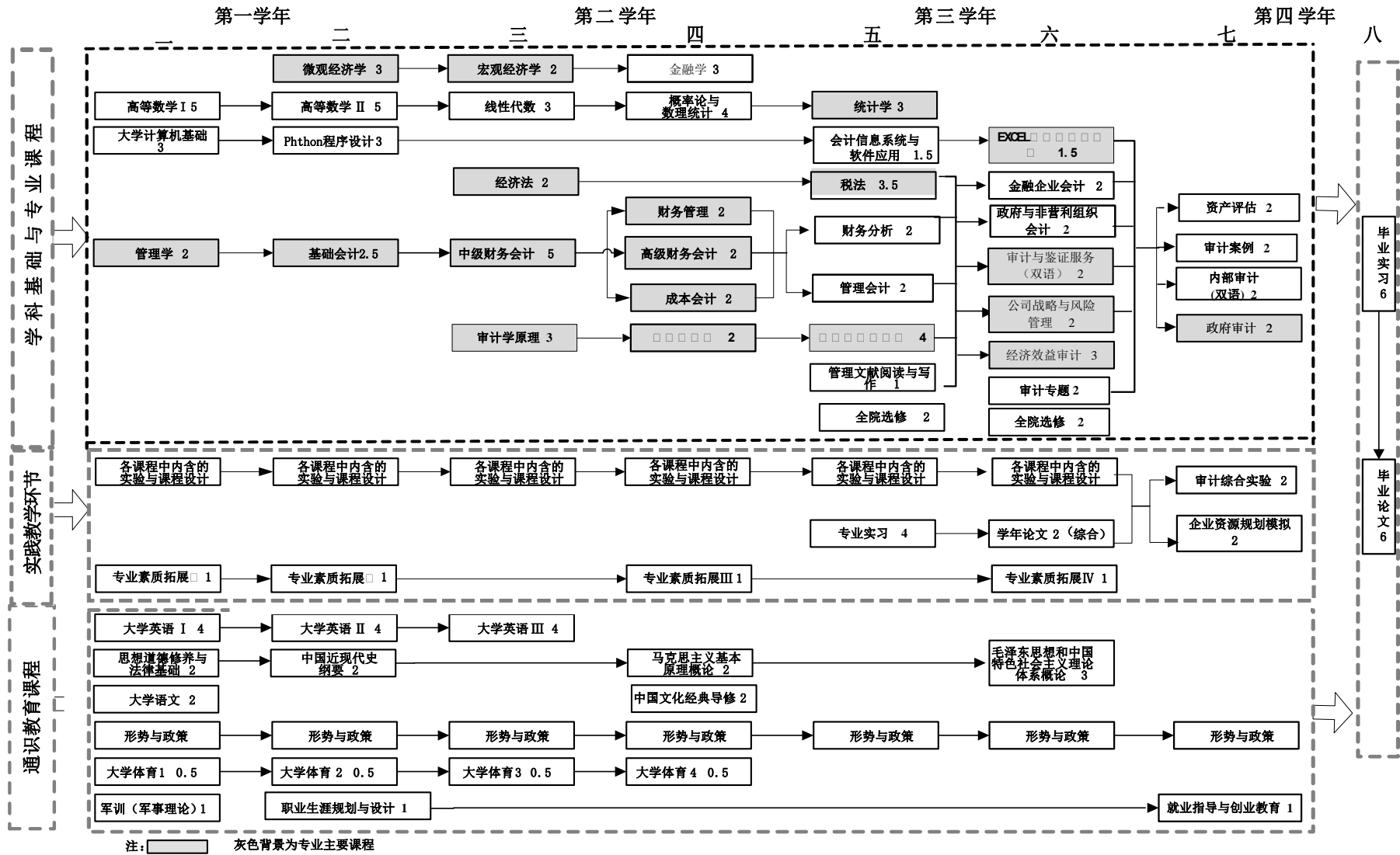

财务管理专业本科人才培养方案

(管理学学科, 工商管理类, 120204)

一、培养目标

本专业培养具有良好的科学与人文素养, 富有创新精神, 具备扎实的经济学、管理学、金融学、会计学等多学科理论基础, 熟练掌握财务管理专业知识和实践技能, 熟悉有关财税政策、法律法规, 能在企事业单位及政府部门从事理财、理税的复合型、应用型高级专门人才。

二、培养要求

(1) 具备体育、军事、心理健康等基本知识, 具有健康的体魄、良好的心理素质和中华传统美育修养;

(2) 掌握财务管理的基本理论、基础知识和基本技能;

(3) 熟悉税收、财务相关的政策、法律、法规;

(4) 了解财务管理的理论前沿和发展动态;

(5) 具有较强的沟通与文字表达、分析和解决财务管理实际问题的能力;

(6) 掌握一门外国语, 具有较强的听、说、读、写能力;

(7) 掌握文献检索、资料查询与搜集的基本方法, 具有一定的科学研究能力和开拓精神。

三、主干学科

工商管理、经济学、法学。

四、核心课程

管理学、微观经济学、宏观经济学、统计学、金融学、基础会计、中级财务会计、成本会计、管理会计、财务管理 I、财务管理 II、财务分析、国际财务管理、财务工程学、税法、审计学、公司战备与风险管理、公司理财 (Corporate Finance) 等。

五、修业年限

实行弹性学制, 标准学制为 4 年, 可提前 1 年或延长 2 年毕业。

六、授予学位

管理学学士。

七、课程设置与学分要求

本专业毕业最低学分为 166.5 学分, 其中, 公共基础课程 48 学分, 通识选修课程 10 学分, 主干学科与核心课程 31 学分, 专业方向或模块课程 23.5 学分, 院部选修课程 9.5 学分, 实践教学环节 34.5 学分, 素质拓展环节 10 学分。

财务管理本科专业课程设置与学时分配表

课程类别	门数	学分	学分百分比	课堂学时	课堂学时百分比
公共基础课程	18	48	28.8%	800	40.3%
通识选修课程	5	10	6.0%	160	8.1%
主干学科与核心课程	11	31	18.6%	496	25.0%
专业方向或模块课程	14	23.5	14.1%	376	19.0%
院部选修课程	5	9.5	5.7%	152	7.7%
小计	53	122	73.2%	1984	100.0%
实践教学环节		34.5	20.7%	0	0.0%
素质拓展环节		10	6.0%	0	0.0%
合计	53	166.5	100.0%	1984	100.0%

八、财务管理专业教学安排表

见下页。

财务管理专业本科教学计划安排表

课程类型	序号	课程编号	课程名称	学分	学时			开课学期和周学时								教学单位	
					讲授	实验	课外	一	二	三	四	五	六	七	八		
公共基础课 (必修)	1	136101	马克思主义基本原理概论	2	32						2						社科部
	2	136201	毛泽东思想和中国特色社会主义理论体系概论	3	48		48							3			社科部
	3	136301	思想道德修养与法律基础	2	32		16	2									社科部
	4	136401	中国近现代史纲要	2	32				2								社科部
	5	036001	大学英语 I	4	64			4									外语学院
	6	036002	大学英语 II	4	64				4								外语学院
	7	036003	大学英语 III	4	64					4							外语学院
	8	706101	大学体育 I	0.5	16		16	1									体育部
	9	706102	大学体育 II	0.5	16		16		1								体育部
	10	706103	大学体育 III	0.5	16		16			1							体育部
	11	706104	大学体育 IV	0.5	16		16				1						体育部
	12	116301	高等数学 I	5	80			5									数学学院
	13	116302	高等数学 II	5	80				5								数学学院
	14	116403	线性代数	3	48					3							数学学院
	15	116202	概率论与数理统计	4	64						4						数学学院
	16	176601	大学计算机基础	3	48			3									计算机院
	17	176605	Python 程序设计	3	48				3								计算机院
	18	136501	大学语文	2	32			2									社科部
		小 计	48	800		128	17	15	8	7	0	3	0	0			
学科基础课	1	075101	管理学	2	32			2									管理学院
	2	086201	基础会计	3.5	40	16		2.5									会计学院
	3	016601	微观经济学	3	48			3									经济学院
	4	016602	宏观经济学	2	32				2								经济学院
	5	086312	税法	3	48					3							会计学院
	6	046101	统计学	3.5	48	12					3						统计学院
	7		小 计	17	248	28	0	2	5.5	2	3	3	0	0	0		

财务管理专业本科教学计划安排表（续一）

课程类型	序号	课程编号	课程名称	学分	学时			开课学期和周学时								教学单位	
					讲授	实验	课外	一	二	三	四	五	六	七	八		
专业核心课（必修）	1	086301	财务管理 I	3.5	56					3.5							会计学院
	2	086307	财务分析	3	32	16						2					会计学院
	3	086310	国际财务管理	3	48								3				会计学院
	4	086222	中级财务会计	5.5	80	8				5							会计学院
	5	086304	财务工程学	2	32								2				会计学院
				小 计	17	248	24	0	0	0	8.5	0	2	5	0	0	
专业方向课程	1	086309	公司理财（双语）	3	48							3					会计学院
	2	086321	Excel 在财务管理中的应用	3	24	24							1.5				会计学院
	3	086421	审计学	3.5	48	8							3				会计学院
	4	196507	财政学	2	32							2					金融学院
	5	086302	财务管理 II	3	48					3							会计学院
	6	086305	公司战略与风险管理	2	32									2			会计学院
	7	086313	税务筹划	2	32							2					会计学院
	8	086317	税务代理实务	2	32								2				会计学院
	9	086311	高级财务管理	3	32		1周								2		会计学院
	10	196301	金融学	3	48						3						金融学院
	11	086322	企业资源规划模拟	2		32				/							会计学院
	12	086323	投资项目决策分析系统	1		16					/						会计学院
	13	086316	纳税申报	1		16						/					会计学院
	14	086324	财务管理综合实验	2		32								/			会计学院
				小 计	32.5	376	128	0	0	0	0	6	7	6.5	4	0	

财务管理专业本科教学计划安排表（续二）

课程类型	序号	课程编号	课程名称	学分	学时			开课学期和周学时								教学单位
					讲授	实验	课外	一	二	三	四	五	六	七	八	
院部选修课	1	086204	成本会计	2.5	32	8					2					会计学院
	2	086224	高级财务会计	2	32						2					会计学院
	3	086214	会计信息系统与软件应用	3.5	24	32					1.5					会计学院
	4	086205	管理会计（双语）	2	32							2				会计学院
	5	086521	资产评估	2	32						2					会计学院
	6		小 计	12	152	40	0	0	0	0	3	4	2	0	0	
通识选修课	1	026153	经济法	2	32				2							政法学院
	2	016313	金融市场学	2	32						2					经济学院
			通识任意选修课	2	32											
	4		通识任意选修课	2	32											
	5		通识任意选修课	2	32											
			小 计	10	160	0	0	0	0	2	0	2	0	0	0	
素质拓展环节	1	136601	形势与政策	2	16		112	112（1-2 学期 8 课时，其余每学期 16 课时）								社科部
	2	756101	社会实践	2				/								团委
	3	736301	职业生涯规划与设计	1	16			/								招就处
	4	736302	就业指导与创业教育	1	16									/		招就处
	5	086331	专业素质拓展 I	1		16	/									会计学院
	6	086332	专业素质拓展 I	1		16	/									会计学院
	7	086333	专业素质拓展 III	1		16			/							会计学院
	8	086334	专业素质拓展 IV	1		16						/				会计学院
	9	716101	军训（含军事理论）	/	36		/									学生处、武装部
		小 计	10	84		176	0	0	0	0	0	0	0	0		
总计				146.5	2068	220	304	19	20.5	20.5	19	18	16.5	4	0	

九、实践教学环节

财务管理专业本科实践性教学环节安排表

实践环节名称	总 时 间	总 学 分	各 环 节 完 成 学 期 及 学 时 分 配								备 注		
			第一学年		第二学年		第三学年		第四学年				
			1	2	3	4	5	6	7	8			
课程 实验	基础会计实验	16 学时	1		16 学时								
	中级财务会计上机	8 学时	0.5			8 学时							
	会计信息系统与软件应用 上机	32 学时	2				32 学时						
	成本会计	8 学时	0.5				8 学时						
	财务分析上机	16 学时	1					16 学时					
	统计学上机	12 学时	0.5					12 学时					
	Excel 在财务管理中的应用 上机	24 学时	1.5						24 学时				
	审计学	8 学时	0.5						8 学时				
	高级财务管理	1 周	1							1 周			
	小计		8.5										
独立 实验 环节	企业资源规划模拟	32 学时	2			32 学时							
	投资项目决策分析系统	16 学时	1				16 学时						
	纳税申报	16 学时	1					16 学时					
	财务管理综合实验	32 学时	2							32 学时			
	认识实习												
	生产实习												
	专业实习	4 周	4					4 周					
	学年论文（综合性）	2 周	2						2 周				
	毕业实习	8 周	6									8 周	
	毕业论文	8 周	8									8 周	
小计		26											
素质 拓展 环节	劳动	30 小时				30 小时							
	思想政治理论课实践			思想政治理论课实践与社会实践统筹进行									
	形势与政策	112 学时	2										
	专业素质拓展	64 学时	4	/	/		/		/				
	职业生涯规划与设计	16 学时	1		/								
	就业指导与创业教育	16 学时	1								/		
	小计		8										
合计		42.5											

说明：

1. 军训。安排在入学后第一学期，时间为 2 周，军训结束时要求写出体会性总结报告。军训不计学分。

2. 劳动实践课。第二学年学校统一安排 30 小时劳动课。

3. 社会实践课。主要包括社会服务类、社会调查类、劳务（勤工助学）类、重大社团活动及科技创新活动内容。前三学年每学期社会实践时间不少于 1 周，实践结束后提交不少于 3000 字的实践、调查报告，每学期给予 0.5 学分，三学年共计 3 学分。

4. 思想政治理论课实践教学。按照《中共山东工商学院委员会 山东工商学院关于进一步加强和改进思想政治理论课教学的实施意见》（党发〔2005〕17 号）文件有关规定执行，与社会实践统筹进行。

5. 其他实践环节按照届时具体要求进行。

对少数优秀学生拟提前毕业者，经院（部）审查，教务处同意，可用多修的课堂教学学分等抵社会实践和毕业实习学分，其他实践环节则不得免修或替代。

十、课程流程图

见下页。

财务管理专业本科课程流程图

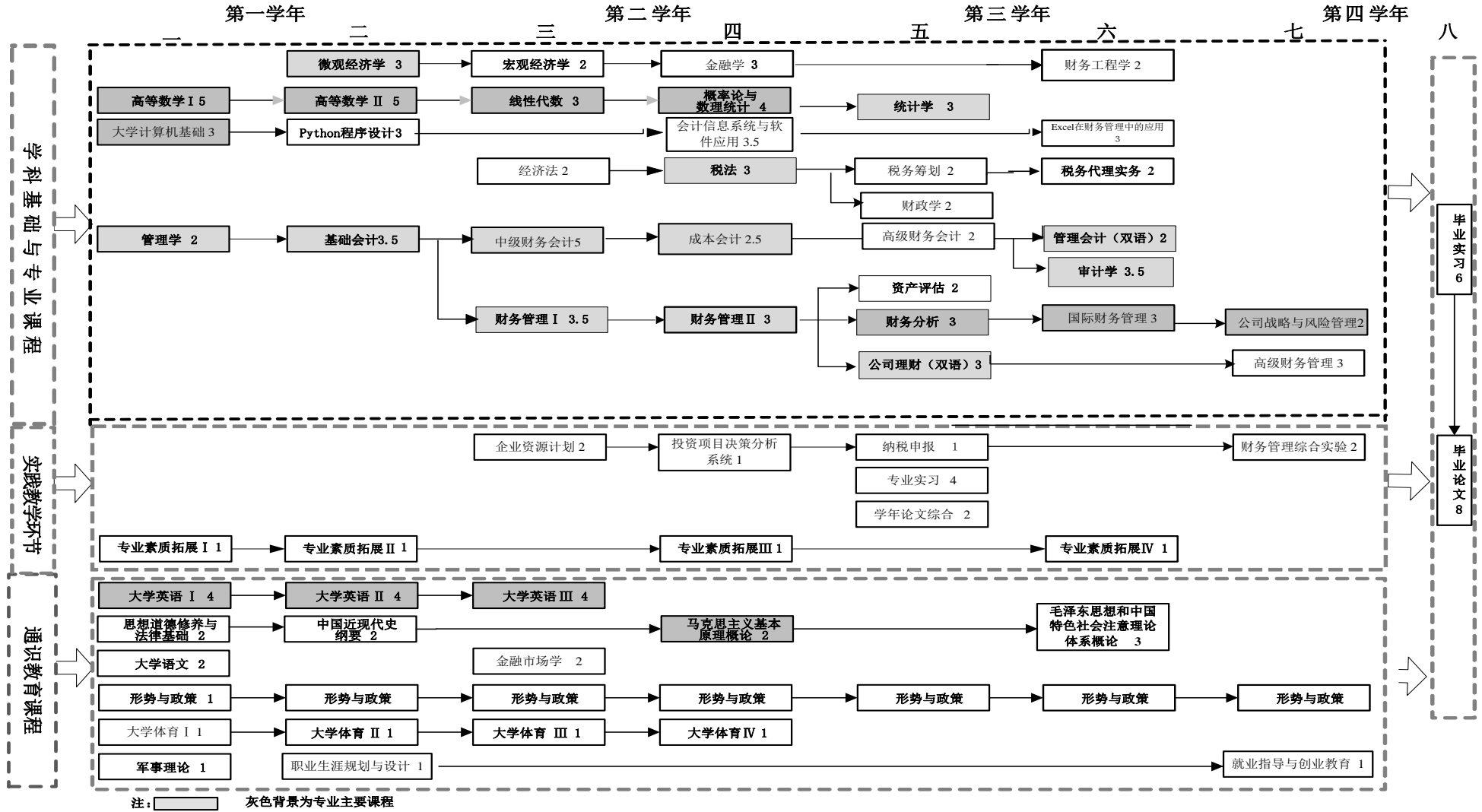

财务管理本科专业（春季招生）人才培养方案

(管理学学科, 工商管理类, 120204)

一、培养目标

本专业培养具有良好的科学与人文素养, 具备扎实的经济学、管理学、会计学等多学科理论基础, 熟练掌握财务管理专业知识和实践技能, 熟悉有关财税政策、法律法规, 具备较强的实务能力, 能在企事业单位及政府部门从事理财的实践型专门人才。

二、培养要求

- (1) 具备体育、军事、心理健康等基本知识, 具有健康的体魄、良好的心理素质和中华传统美育修养;
- (2) 掌握财务管理的基本理论、基础知识和基本技能, 具备一定的财务决策能力;
- (3) 熟悉税收、财务相关的政策、法律、法规;
- (4) 具有较强的沟通与文字表达能力, 计算机能力;
- (5) 具有较强的解决财务管理实际问题的能力, 取得会计从业资格;
- (6) 掌握一门外国语, 具有一定的听、说、读、写能力。

三、主干学科

工商管理、经济学、法学。

四、核心课程

管理学、微观经济学、宏观经济学、统计学、金融学、基础会计、中级财务会计、成本会计、管理会计、财务管理 I、财务管理 II、财务分析、税法、审计学、公司战略与风险管理、Excel 在财务管理中的应用、全国大学生沙盘模拟经营训练、大学生财务决策训练等。

五、修业年限

实行弹性学制, 标准学制为 4 年, 可提前 1 年或延长 2 年毕业。

六、授予学位

管理学学士。

七、课程设置与学分要求

本专业毕业最低学分为 164 学分, 其中, 公共基础课程 48 学分, 通识选修课程 10 学分, 主干学科与核心课程 35.5 学分, 专业方向或模块课程 11.5 学分, 院部选修课程 6.5 学分, 实践教学环节 42.5 学分, 素质拓展环节 10 学分, 实践教学与素质拓展环节占 32.1%。

财务管理本科专业课程设置与学时分配表

课程类别	门数	学分	学分百分比	课堂学时	课堂学时百分比
公共基础课程	17	48	29.2%	800	44.0%
通识选修课程	5	10	6.1%	160	8.8%
主干学科与核心课程	11	35.5	21.6%	568	31.3%
专业方向或模块课程	12	11.5	7.0%	184	10.1%
院部选修课程	3	6.5	4.0%	104	5.7%
小计	47	111.5	67.9%	1816	100.0%
实践教学环节		42.5	25.9%		
素质拓展环节		10	6.1%		
合计	47	164	100.0%	1816	100.0%

八、财务管理专业教学安排表

见下页。

财务管理专业本科教学计划安排表

课程类型	序号	课程编号	课程名称	学分	学时			开课学期和周学时								教学单位	
					讲授	实验	课外	一	二	三	四	五	六	七	八		
公共基础课 (必修)	1	136101	马克思主义基本原理概论	2	32						2						社科部
	2	136201	毛泽东思想和中国特色社会主义理论体系概论	3	48		48							3			社科部
	3	136301	思想道德修养与法律基础	2	32		16	2									社科部
	4	136401	中国近现代史纲要	2	32				2								社科部
	5	036001	大学英语 I	6	96			6									外语学院
	6	036002	大学英语 II	6	96				6								外语学院
	7	036003	大学英语 III	6	96					6							外语学院
	8	706101	大学体育 I	0.5	16		16	1									体育部
	9	706102	大学体育 II	0.5	16		16		1								体育部
	10	706103	大学体育 III	0.5	16		16			1							体育部
	11	706104	大学体育 IV	0.5	16		16				1						体育部
	12	116303	高等数学 I	4	64			4									数学学院
	13	116304	高等数学 II	4	64				4								数学学院
	14	116403	线性代数	3	48					3							数学学院
	15	116201	概率论与数理统计	3	48						3						数学学院
	16	176601	大学计算机基础	3	48			3									计算机院
	17	136501	大学语文	2	32			2									社科部
		小 计	48	800	0	128	18	13	10	6	0	3	0	0			
学科基础课	1	076101	管理学	2	32			2								管理学院	
	2	086201	基础会计	4	40	24		2.5								会计学院	
	3	016601	微观经济学	3	48			3								经济学院	
	4	016602	宏观经济学	2	32				2							经济学院	
	5	086312	税法	4	64					4						会计学院	
	6	046101	统计学	3.5	48	12					3					统计学院	
			小 计	18.5	264	36	0	2	5.5	2	4	3	0	0	0		

财务管理专业本科教学计划安排表（续一）

课程类型	序号	课程编号	课程名称	学分	学时			开课学期和周学时								教学单位	
					讲授	实验	课外	一	二	三	四	五	六	七	八		
专业核心课 (必修)	1	086301	财务管理 I	4	64					4							会计学院
	2	086302	财务管理 II	4	64						4						会计学院
	3	086307	财务分析	4	48	16						3					会计学院
	4	086310	国际财务管理	3	48								3				会计学院
	5	086202	中级财务会计	5.5	80	8				5							会计学院
			小 计	20.5	304	24	0	0	0	9	4	3	3	0	0		
专业方向课程	1	086321	Excel 在财务管理中的应用	3.5	24	32						2	0			会计学院	
	2	086421	审计学	3.5	48	8							3			会计学院	
	3	086305	公司战略与风险管理	2	32									2		会计学院	
	4	086313	税务筹划	2	32							2				会计学院	
	5	196301	金融学	3	48					3						金融学院	
	6	086322	企业资源规划模拟	2		32				/						会计学院	
	7	086323	投资项目决策分析系统	2		32					/					会计学院	
	8	086316	纳税申报	2		32						/				会计学院	
	9	086324	财务管理综合实验	2.5		40								/		会计学院	
	10		全国大学生沙盘模拟经营训练	2		32						/				会计学院	
	11		大学生财务决策训练	2		32							/			会计学院	
		小 计	26.5	184	240	0	0	0	0	3	4	3	2	0			

财务管理专业本科教学计划安排表（续二）

课程类型	序号	课程编号	课程名称	学分	学时			开课学期和周学时								教学单位
					讲授	实验	课外	一	二	三	四	五	六	七	八	
院部选修课	1	086204	成本会计	3	32	16					2					会计学院
	2	086214	会计信息系统与软件应用	4.5	24	48					1.5					会计学院
	3	086223	管理会计	2	32							2				会计学院
	4	086217	会计职业规范	1	16								1			会计学院
			小计	10.5	104	64	0	0	0	0	3.5	2	1	0	0	
通识选修课	1	026153	经济法	2	32					2						政法学院
	2	046115	社会调查方法	2	32					2						统计学院
	3		通识任意选修课	2	32											
	4		通识任意选修课	2	32											
	5		通识任意选修课	2	32											
			小计	10	160	0	0	0	0	4	0	0	0	0	0	
素质拓展环节	1	136601	形势与政策	2	16		112	112（1-2 学期 8 课时，其余每学期 16 课时）								社科部
	2	756101	社会实践	2				/								团委
	3	736301	职业生涯规划与设计	1	16			/								招就处
	4	736302	就业指导与创业教育	1	16								/			招就处
	5	086331	专业素质拓展 I	1			16	/								会计学院
	6	086332	专业素质拓展 I	1			16	/								会计学院
	7	086333	专业素质拓展 III	1			16			/						会计学院
	8	086334	专业素质拓展 IV	1			16						/			会计学院
	9	716101	军训（含军事理论）	/	36			/								学生处、武装部
			小计	10	84		176	0	0	0	0	0	0	0	0	
总计				144	1900	364	304	20	18.5	25	20.5	12	10	2	0	

九、实践教学环节

财务管理专业本科实践性教学环节安排表

实践环节名称	总时间	总学分	各环节完成学期及学时分配								备注			
			第一学年		第二学年		第三学年		第四学年					
			1	2	3	4	5	6	7	8				
课程实验	基础会计实验	24 学时	1.5		24 学时									
	中级财务会计上机	8 学时	0.5			8 学时								
	会计信息系统与软件应用上机	48 学时	3				48 学时							
	成本会计	16 学时	1				16 学时							
	统计学上机	12 学时	0.5					12 学时						
	财务分析上机	16 学时	1					16 学时						
	Excel 在财务管理中的应用上机	32 学时	2					32 学时						
	审计学	8 学时	0.5						8 学时					
小计	164 学时	10												
独立实验环节	企业资源规划模拟	32 学时	2			32 学时								
	投资项目决策分析系统	32 学时	2				32 学时							
	纳税申报	32 学时	2					32 学时						
	全国大学生沙盘模拟经营训练	32 学时	2				32 学时							
	大学生财务决策训练	32 学时	2					32 学时						
	财务管理综合实验	40 学时	2.5							40 学时				
	认识实习													
	生产实习													
	专业实习	4 周	4						4 周					
	学年研究报告（综合性）	2 周	2							2 周				
	毕业实习	6 周	6									8 周		
	毕业研究报告	8 周	8									8 周		
	小计		32.5											
	劳动	30 小时					30 小时							
	思想政治理论课实践			思想政治理论课实践与社会实践统筹进行										
	形势与政策	112 学时	2											
	专业素质拓展	64 学时	4	/	/		/		/					
职业生涯规划与设计	16 学时	1		/										
就业指导与创业教育	16 学时	1						/						
小计		8												
合计		50.5												

说明：

1. 军训。安排在入学后第一学期，时间为 2 周，军训结束时要求写出体会性总结报告。军训不计学分。

2. 劳动实践课。第二学年学校统一安排 30 小时劳动课。

3. 社会实践课。主要包括社会服务类、社会调查类、劳务（勤工助学）类、重大社团活动及科技创新活动内容。前三学年每学期社会实践时间不少于 1 周，实践结束后提交不少于 3000 字的实践、调查报告，每学期给予 0.5 学分，三学年共计 3 学分。

4. 思想政治理论课实践教学。按照《中共山东工商学院委员会 山东工商学院关于进一步加强和改进思想政治理论课教学的实施意见》（党发〔2005〕17 号）文件有关规定执行，与社会实践统筹进行。

5. 其他实践环节按照届时具体要求进行。

对少数优秀学生拟提前毕业者，经院（部）审查，教务处同意，可用多修的课堂教学学分等抵社会实践和毕业实习学分，其他实践环节则不得免修或替代。

十、课程流程图

见下页。

资产评估学专业本科人才培养方案

(管理学学科, 工商管理类, 120215)

[2015]

一、培养目标

本专业培养德、智、体、美全面发展, 具有良好的人文素养和务实精神, 拥有经济学、管理学基础理论知识和资产评估理论知识, 具备完成各类资产价值分析和评估的专业能力, 能够在资产评估机构、会计师事务所、金融机构、企事业单位财务部门、国有资产监督管理机构等单位胜任资产评估和相关管理工作的复合型、应用型高级专门人才。

二、培养要求

(1) 具有正确的价值观, 健全的心理, 健康的体魄, 良好的思想品德、社会公德、职业道德及较高的科学素质和人文素养。

(2) 掌握经济学、管理学、金融学 and 会计学的基本理论和基础知识, 具有较强的资产评估专业技能、职业判断能力和综合分析能力;

(3) 熟练掌握资产评估的基本理论、基本知识和基本技能;

(4) 熟悉国内资产评估的相关方针、政策、法律、法规和国际资产评估惯例;

(5) 了解资产评估的理论前沿和行业发展动态;

(6) 具有较强的语言与文字表达、人际沟通、信息获取能力及分析和解决资产评估问题的基本能力;

(7) 熟练掌握一门外国语, 具有较强的听、说、读、写、译能力, 并通过学校统一组织的大学外语水平测试;

(8) 掌握文献检索、资料查询与搜集的基本方法, 具有一定的科学研究能力和开拓精神。

三、主干学科

工商管理、经济学、法学。

四、核心课程

西方经济学、管理学、应用统计学、基础会计、财务管理、行业分析在评估中的应用、中级财务会计、高级财务会计、经济法、税法、资产评估原理、财务分析、建筑工程评估基础、机电设备评估基础、企业价值评估、不动产评估、无形资产评估、资产定价理论基础 (Asset Pricing Theory)、国际评估准则 (International Valuation

Standards)、资产评估专题等。

五、修业年限

实行弹性学制，标准学制为4年，可提前1年或延长2年毕业。

六、授予学位

管理学学士。

七、课程设置与学分要求

本专业毕业最低学分为164.5学分，其中，公共基础课程48学分，通识选修课程10学分，主干学科与核心课程34.5学分，专业方向或模块课程20学分，院部选修课程10学分，实践教学环节32学分，素质拓展环节10学分。

资产评估学本科专业课程设置与学时分配表

课程类别	门数	学分	学分百分比	课堂学时	课堂学时百分比
公共基础课程	18	48	29.18%	800	40.16%
通识选修课程	5	10	6.08%	160	8.03%
主干学科与核心课程	12	34.5	20.97%	552	27.71%
专业方向或模块课程	10	20	12.16%	320	16.06%
院部选修课程	7	10	6.08%	160	8.03%
小计	54	122.5	74.47%	1992	100.00%
实践教学环节		32	19.45%		
素质拓展环节		10	6.08%		
合计	54	164.5	100.00%	2064	100.00%

八、资产评估专业本科教学计划安排表

见下页。

资产评估学专业本科教学计划安排表

课程 类型	序 号	课程 编号	课程名称	学 分	课时分配			开课学期和周学时								教学 单位	
					讲 授	实 验	课 外	一	二	三	四	五	六	七	八		
公共基础课 (必修)	1	136101	马克思主义基本原理概论	2	32						2						马克思学院
	2	136201	毛泽东思想和中国特色社会主义理论体系概论	3	48		48						3				马克思学院
	3	136301	思想道德修养与法律基础	2	32		16	2									马克思学院
	4	136401	中国近现代史纲要	2	32				2								马克思学院
	5	036001	大学英语 I	4	64			4									外语学院
	6	036002	大学英语 II	4	64				4								外语学院
	7	036003	大学英语 III	4	64					4							外语学院
	8	706101	体育 I	0.5	16		16	1									体育部
	9	706102	体育 II	0.5	16		16		1								体育部
	10	706103	体育 III	0.5	16		16			1							体育部
	11	706104	体育 IV	0.5	16		16				1						体育部
	12	116301	高等数学 I	5	80			5									数学学院
	13	116302	高等数学 II	5	80				5								数学学院
	14	116403	线性代数	3	48					3							数学学院
	15	116201	概率论与数理统计	4	64						4						数学学院
	16	166102	大学计算机基础	3	48			3									计算机学院
	17	176605	Python 程序设计	3	48				3								计算机学院
	18	206401	大学语文	2	32			2									人文学院
			小 计	48	800		128	17	15	8	7	3	0	0	0		
学科基础课	1	015601	微观经济学	3	48				3							经济学院	
	2	015602	宏观经济学	2	32					2						经济学院	
	3	076101	管理学	2	32			2								管理学院	
	4	086201	基础会计	3.5	40	16			2.5							会计学院	
	5	046101	统计学	3.5	48	12						3				统计学院	
	6	086303	财务管理	3	48						3					会计学院	
	7	196101	金融学	3	48						3					金融学院	
			小 计	20	296	28	0	2	5.5	2	6	3	0	0	0		

课程类型	序号	课程编号	课程名称	学分	学时			开课学期和周学时								教学单位
					讲授	实验	课外	一	二	三	四	五	六	七	八	
专业核心课	1	086501	资产评估原理	3	48						3					会计学院
	2	086509	企业价值评估	3	48								3		会计学院	
	3	086507	无形资产评估	2	32							2			会计学院	
	4	056149	机电设备评估基础	4	64							4			信电学院	
	5	086503	建筑工程评估基础	4	64						4				会计学院	
			小计	16	256	0	0	0	0	0	3	4	6	3		
专业方向或模块课	1	086510	国际评估准则(双语)	2	32						2				会计学院	
	2	086221	中级财务会计	5.5	80	8			5						会计学院	
	3	086504	资产定价理论(双语)	2	32						2				会计学院	
	4	086512	EXCEL在资产评估中的应用	3	16	32							1		会计学院	
	5	086508	行业分析在评估中的应用	2	32							2			会计学院	
	6	086502	工程制图与识图	2.5	32	8				2					会计学院	
	7	086506	金融资产评估	2	32							2			会计学院	
	8	086511	不动产评估	3	32	16						2			会计学院	
	9	086513	资产评估专题	2	32								2		会计学院	
	10	086514	资产评估综合实验	3		48							/		会计学院	
		小计	27	320	112	0	0	0	5	2	4	6	3	0		
院部选修课	1	086322	企业资源规划模拟	2		32						/			会计学院	
	2	086405	内部控制学	2	32								2		会计学院	
	3	086305	公司战略与风险管理	2	32								2		会计学院	
	4	086224	高级财务会计	2	32						2				会计学院	
	5	086306	财务分析	2	32						2				会计学院	
	6	086214	会计信息系统与软件应用	3.5	24	32					1.5				会计学院	
	7	086421	审计学	3.5	48	8						3			会计学院	
	8	086204	成本会计	2.5	32	8				2					会计学院	
			小计	19.5	232	80	0	0	0	0	2	5.5	3	4	0	
		备注	院部选修课限选 10 学分													

课程类型	序号	课程编号	课程名称	学分	学时			开课学期和周学时								教学单位	
					讲授	实验	课外	一	二	三	四	五	六	七	八		
通识课	1	026153	经济法	2	32					2						法学院	
	2	126414	中国文化经典导修	2	32					2						公共学院	
	3	086315	税法	2	32						2					会计学院	
			全院选修	2	32				任选2门，每门2学分								
			全院选修	2	32												
			小计	10	160	0	0	0	0	4	2	0	0	0	0		
素质拓展环节	1	136601	形式与政策	2	16		112	1-2 学期 8 课时，其余每学期 16 课时								马克思学院、宣传部	
	2	756101	社会实践	2												团委	
	3	736301	职业生涯规划与设计	1	16				1							招就处	
	4	736302	就业指导与创业教育	1	16									1		招就处	
	5	086531	专业素质拓展 I	1			16	/								会计学院	
	6	086532	专业素质拓展 II	1			16		/							会计学院	
	7	086533	专业素质拓展 III	1			16				/					会计学院	
	8	086534	专业素质拓展 IV	1			16						/			会计学院	
	9	716101	军训（含军事理论）		36			/								学生处、武装部	
		小计	10	84		176	0	0	0	0	0	0	0	0			
合计			141	2076	220	304	19	20.5	19	22	19.5	15	10	0			

九、资产评估学专业本科实践性教学环节

实践环节名称		总 时 间	总 学 分	各环节完成学期及学时分配								备 注	
				第一学年		第二学年		第三学年		第四学年			
				1	2	3	4	5	6	7	8		
实 验 环 节	应用统计学上机	8 学时	0.5					12 学时					
	基础会计实验	16 学时	1		16 学时								
	工程制图与识图	8 学时	0.5				8 学时						
	资产评估综合实验	48 学时	3								48 学时		
	中级财务会计上机	8 学时	1			8 学时							
	EXCEL 在资产评估中的应 用上机	32 学时	2								32 学时		
	不动产评估	16 学时	1						16 学时				
	会计信息系统与软件应用	32 学时	2					32 学时					
	企业资源规划模拟	32 学时	2						32 学时				
	成本会计实验	8 学时	0.5				8 学时						
	审计	8 学时	0.5						8 学时				
小计			14										
	形势与政策	128 小时	2	/	/	/	/	/	/	/	/		
	劳动	30 小时				30 小时							
	思想政治理论课实践			思想政治理论课实践与社会实践统筹进行									
	认识实习												
	生产实习												
	专业实习	4 周	4										
	大学生职业发展与就业指导	32 小时	2		/				/				
	专业素质拓展	64 小时	4	/	/		/		/				
	学年论文（综合性）	2 周	2						2 周				
	毕业实习	6 周	6									8 周	
毕业论文	8 周	8									8 周		
小计			28										
合计			42										

]

说明：

1. 军训（含军事理论）。军训安排在入学后第一学期，时间为 2 周，军训结束时要求写出体会性总结报告。军训（含军事理论）计 1 学分。

2. 劳动实践课。第二学年学校统一安排 30 小时劳动课，不计学分。

3. 社会实践课。主要包括社会服务类、社会调查类、劳务（勤工助学）类、重大社团活动及科技创新活动内容。前三学年每学期社会实践时间不少于 1 周，实践结束后提交不少于 3000 字的实践、调查报告，每学期给予 0.5 学分，三学年共计 3 学分。

4. 思想政治理论课实践教学。按照《中共山东工商学院委员会 山东工商学院关于进一步加强和改进思想政治理论课教学的实施意见》（党发〔2005〕17 号）文件有关规定执行，与社会实践统筹进行。

5. 其他实践环节按照届时具体要求进行。

对少数优秀学生拟提前毕业者，经院（部）审查，教务处同意，可用多修的课堂教学学分等抵社会实践和毕业实习学分，其他实践环节则不得免修或替代。

十、课程流程图

见下页。

资产评估学专业本科课程流程图

